

# LUX standard 250 300p 300 350 370 390



## AFFETTATRICE TOTALMENTE FUSA IN LEGA TITOLATA DI ALLUMINIO E PROTETTA DA OSSIDAZIONE ANODICA

- A SUPERBLY DESIGNED SLICING MACHINE ENTIRELY MADE FROM HIGHLY POLISHED SATIN FINISHED ANODIZED ALUMINIUM
- TRANCHEUSE ENTIEREMENT REALISEE EN ALLIAGE TITRE D'ALUMINIUM PROTEGE PAR OXYDATION ANODIQUE
- CORTAFIAMBRES COMPLETAMENTE FABRICADO EN FUSION DE ALEACION TITULADA DE ALUMINIO Y PROTEGIDO MEDIANTE OXIDACION ANODICA

### Affettatrice professionale per supermercati e gastronomie.

Heavy duty slicer for supermarkets and delis.

Trancheuse professionnelle pour supermarchés et charcuteries.

Cortafiambres profesional para supermercados y establecimientos de comidas preparadas.

### Affilatoio incorporato di precisione.

Built-in self-aligning sharpening unit.

Aiguiseur intégré de précision.

Con afilador de precisión incorporado

### Lama concava forgiata.

Hollow ground hard chrome blade.

Lame concave forgée.

Cuchilla cóncava forjada.

### Trasmissione a cinghia Poly-v e tendicinghia automatico.

Powerfull Poly-v belt driven trasmission gives a smooth cutting action and silent running. Easy belt adjustment.

Transmission par courroie Poly-v et tendeur de courroie automatique.

Transmisión por correa Poly-v y tensor de correa automático.

### Selezione di taglio con meccanismo a camme azionato da una manopola graduata.

Da 0 a 15 mm per lux 250 e 300p, fino a 25 mm per gli altri modelli.

The easy-set thickness control gives cut from 0 to 15 mm for lux 250 and 300p, to 25 mm for the other models.

Contrôle de l'épaisseur avec mécanisme à came commandé par un bouton gradué.

De 0 à 15 mm pour lux 250 et 300p, jusqu'à 25 mm por les autres modèles.

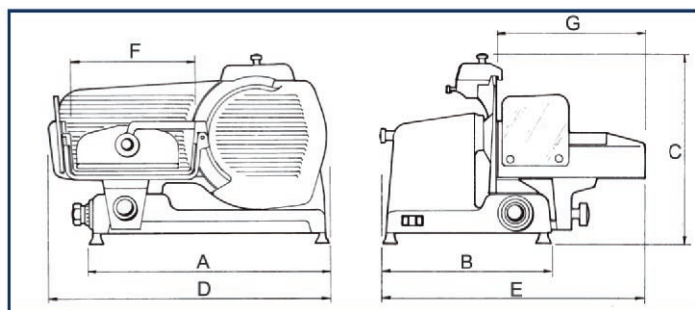

Selección de corte con mecanismo de levas accionado por una empuñadura graduada. De 0 a 15 mm para los modelos 250 y 300p, y hasta 25 mm para los demás modelos.

### Scorrimento del carrello su cuscinetto a sfera.

Carriage sliding on ball-bearings.

Chariot coulissant sur des roulements à billes.

Deslizamiento del carro sobre rodamientos de bolas.

### Avanzamento del prodotto su doppio carrello con meccanismo antiscarto.

Advancement of the product on double carriage with anti-waste device.

Avancement du produit sur un chariot double avec mécanisme anti-gaspillage.

Avance del producto sobre doble carro con mecanismo anti-residuos.

### Componenti a contatto con il prodotto completamente smontabili per facilitare la pulizia.

Entirely detachable for easy clearing.

Les pièces en contact avec le produit sont entièrement démontables pour faciliter le nettoyage.

Componentes en contacto con el producto completamente desmontables, para facilitar su limpieza.

### Conforme alle norme di sicurezza europee.

In compliance with the CEE security regulations.

Conforme aux normes de sécurité européennes.

Cumple con las normas europeas de seguridad.

### A richiesta: braccio stringisalumi autobloccante.

On request: Meat tightening arm.

Sur demande: bras serre-viande autobloquant.

Bajo pedido: brazo sujeción embutido con autobloqueo.

### Sistema energy saver (autospegnimento).

Energy saver system, auto shutt off.

Système energy saver (arrêt automatique).

Sistema de ahorro de energía (apagado automático).



## SCHEDA TECNICA:

### TECHNICAL DATA:

#### Diametro lama:

Blade Diameter:

lux 250 : mm 250      lux 350 : mm 350

lux 300p: mm 300      lux 370 : mm 370

lux 300 : mm 300      lux 390 : mm 390

#### Capacità di taglio:

Product cut:

lux 250 : □ 180 x 180    ○ 180    □ 220 x 180

lux 300p : □ 220 x 220    ○ 220    □ 230 x 220

lux 300 : □ 245 x 245    ○ 245    □ 290 x 245

lux 350 : □ 265 x 265    ○ 265    □ 340 x 265

lux 370 : □ 270 x 270    ○ 270    □ 340 x 270

lux 390 : □ 280 x 280    ○ 280    □ 340 x 280

#### Peso:

Weight:

lux 250 : 28 kg      lux 350 : 49 kg

lux 300p: 30 kg      lux 370 : 53 kg

lux 300 : 46 kg      lux 390 : 56 kg

#### Ingombri:

Overall dimensions:

lux 250 : A 470; B 370; C 450; D 520; E 550; F 240; G 270;

lux 300p : A 470; B 370; C 500; D 590; E 550; F 240; G 270;

lux 300 : A 600; B 430; C 540; D 650; E 630; F 320; G 320;

lux 350 : A 600; B 430; C 570; D 715; E 630; F 320; G 320;

lux 370 : A 600; B 430; C 580; D 720; E 630; F 320; G 320;

lux 390 : A 600; B 430; C 580; D 720; E 630; F 320; G 320;

#### Potenza motore:

Motor power:

lux 250 : kw 0,210 – A 1,2 – Hp / 0,3

lux 300p : kw 0,210 – A 1,2 – Hp / 0,3

lux 300 : kw 0,275 – A 1,4 – Hp / 0,37

lux 350 : kw 0,370 – A 2,1 – Hp / 0,5

lux 370 : kw 0,370 – A 2,1 – Hp / 0,5

lux 390 : kw 0,370 – A 2,1 – Hp / 0,5

